



/ Classic Special 400

Tout ce que le classique a et plus encore!

/ GÉNÉRAL

Le Classic Spécial est un porte-vélos simple et durable qui convient aux vélos de ville. Chaque module est équipé de supports de roues en position haute basse pour faciliter le stationnement du vélo. Le porte-vélos est modulaire et est disponible en version simple ou double face. De plus, grâce à la hauteur élevée des pinces à vélo et à l'écartement plus important entre les arbres, vous bénéficiez d'un confort d'utilisation optimal.



/ FEUILLE DE DONNÉES

Structure

- Arceau de roue dans un tube plié (DxE=19x1,5mm)
- Cadre en profil L (HxLxd=35x35x3mm)

Matériau

- Acier

Versions

Distance entre les axes 400 mm

- Installation unilatérale : 4 places de stationnement pour vélos
- Installation bilatérale : 4+4 places de stationnement pour vélos

Dispositifs de raccordement

- Lock
- Comfortlock
- Safelock

Options

- Borne de recharge Twincharge pour les vélos électriques
- Profil L pour un module supplémentaire de 40mm

Dimensions

Unilatéral et bilatéral (épaisseur max. du pneu 41 mm)

- 4 / 4+4 places de stationnement pour vélos :
LxlxH=1600x566/762x514mm

Finition

- Acier galvanisé

Ancrage

- Platinas de sol
 - Avec des boulons filetés en bois et des chevilles en nylon sur 2 blocs de béton 30x30x40cm
 - Directement sur le pavage au moyen de boulons expansibles
 - Par ancrage chimique

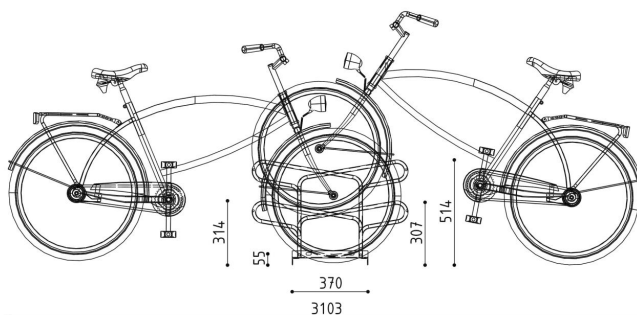
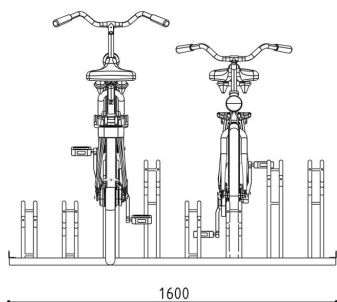
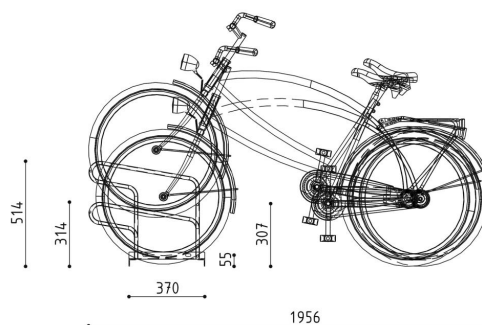
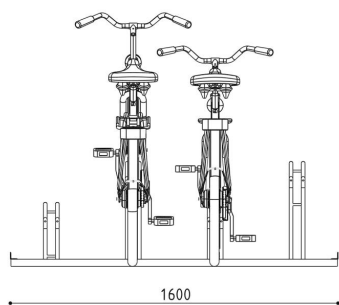

/ INSPIRER



